



LE KLINT

取扱説明書

ペンダント セリーヌ

contents

警告・注意	P 3
内容物・適合電球	P 4
取付方法	P 5
お手入れ方法・アフターサービス	P 8





■ご注意とお願い 安全にお使いいただくために、必ずお守りください。

お客様や他の方々への危害や財産への損害を未然に防ぎ、本製品を安全にお使いいただくために守っていただきたい事項を記載しました。ご使用前に必ずお読みください。









- 誤った取扱いをした場合に生じる危険とその程度を、次の区分で説明しています。
本文中や本体に使われている図記号の意味は次の通りです。

 警告 死亡や重症を負う恐れがある内容です。	 実行しなくてはならない内容です。
 注意 障害を負うことや、財産の損害が発生する恐れがある内容です。	 してはいけない内容です。

警告

-  器具の取り付けは、説明書にしたがい確実に接続を行ってください。
取り付けに不備があると、器具落下によるケガや火災、感電事故の原因となることがあります。
-  取り付け方向が指定されている器具は、取扱説明書および本体表示にしたがい、正しく取り付けてください。
指定以外の向きに取り付けると、器具落下によるケガや火災、感電事故の原因となることがあります。
-  取り付けは、必ず補強材のある場所に取り付けてください。
補強材の無い場所に取り付けた場合、器具の落下事故の原因となります。
-  器具取り付けの際は、必ず電源をお切りください。

注意

-  電気工事が必要な取り付けは、必ず電気工事店（有資格者）にご依頼ください。
一般の方の工事は法律で禁じられています。
-  表示された電源電圧以外では絶対に使用しないでください。
感電や火災の原因となります。
-  一般屋内用器具ですが、浴室など湿気の多い場所では使用しないでください。
また屋外では使用しないでください。
感電や漏電の原因となります。
-  ストーブなどの発熱するもののそばでは使用しないでください。
器具カバーの変形や火災の原因となります。
-  温度の高くなるもの（ガスレンジやエアコンの吹き出し口など）の近くに設置しないでください。
異常過熱による火災の原因となります。
-  器具の改造、部品の組み替えは絶対に行わないでください。
感電や漏電などの事故、故障の原因となります。
-  濡れた手で触らないでください。
感電の原因となります。
-  器具を布などで覆わないでください。
過熱して、発煙や発火の原因となります。
-  殺虫剤やカビ取り剤などの薬品はかけないでください。
変色や材料の変質によるカバーのヒビ割れなどの原因となります。

CELINE - KP197BR

Design : OEO Studio

素材……………シェード:難燃性PE樹脂
金属部:プラス
スチール(ゴールド塗装)ワイヤー

適合電球……………LED電球(A型)
電球色(全方向・広配光タイプ)

タイプ(W)……………一般電球60W形相当 x 2灯

ソケット……………E26

※白熱電球は使用できません。

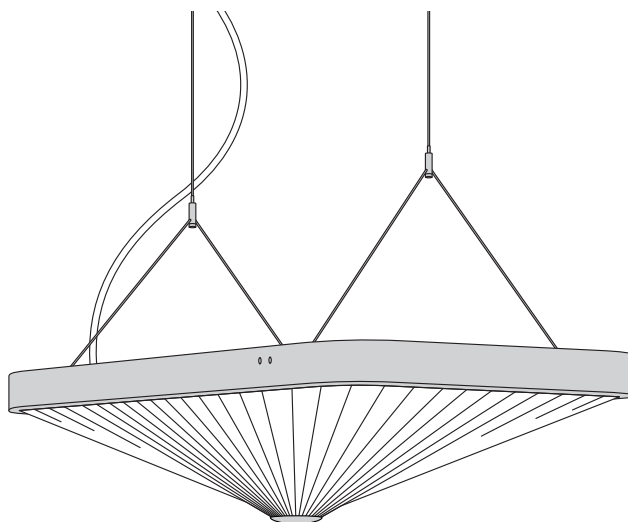

■内容物・各部品の名称 組み立て前に、全ての部品が揃っているかご確認ください。

器具本体(シェード、灯具、電源コード、ジョイントパーツ付ワイヤーA 取付け済)

下面

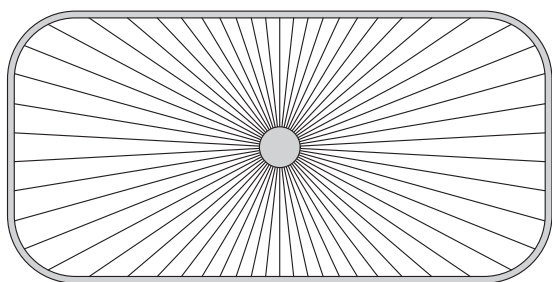

上面

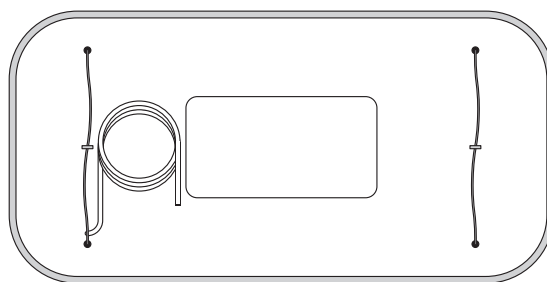

付属品

- ① 吊り下げワイヤー取付用ネジ×2
アンカー×2 コードホルダー×5

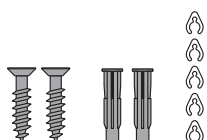

- ③ 吊り下げワイヤー取付け位置ガイド(穴間隔 54cm)



- ④ フランジカバー(取付板含む)×1

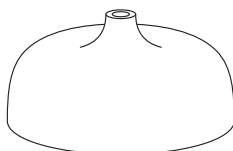

- ⑤ フランジカバー取付板用ネジ×4

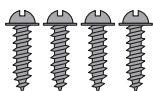

- ② 吊り下げワイヤーB(3m)×2

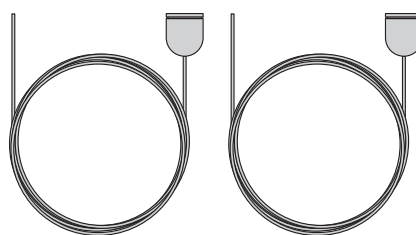

- ⑥ 六角レンチ×1

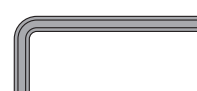

- ⑦ 電球×2

※電球につきましては別途電球の取扱説明書をご確認ください。

- ⑧ かしめ金具×2



■ペンダントを取り付ける前に

- 電源の工事は、専門の電気工事店(有資格者)へご依頼ください。
- 器具の取付けは、取り付ける天井の強度を確認し、質量に耐える所に確実に行ってください。
- 必ず2人以上で取付け作業を行ってください。

■電球の取付け方

- ①器具本体を箱から取り出してください。
既にシェードが付いている状態のため、折ったり潰したりしないよう慎重に作業を行ってください。
- ②六角レンチ(⑥)でA部分のネジを外してください。
器具上面中央のアクリルのフタを外し、電球を取付けます。
ソケット部分を持ち、しっかりと電球を締め込んでください。
- ③アクリルのフタを戻し、
外したネジで再度取り付けてください。

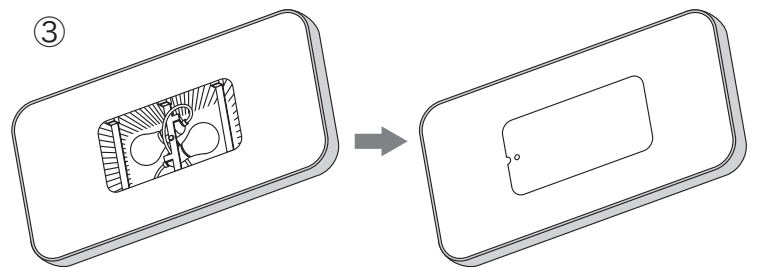
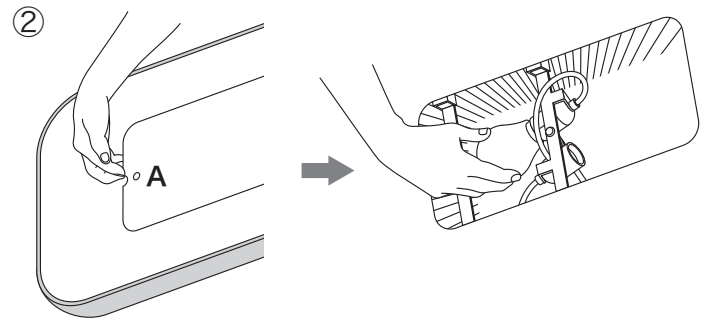

■吊り下げワイヤーの取付け方

取付け位置を正確に決めるため、次の作業を行います。

- ①器具を取付けたい天井の箇所に、
取付け位置ガイド(③)を貼り付けます。
- ②吊り下げワイヤーの取付け位置に穴があるので、
穴の部分に鉛筆などで印を付けます。
- ③吊り下げワイヤーB(②)の取付け部分は、
2つのパーツで構成されています。
一方をねじって外してください。

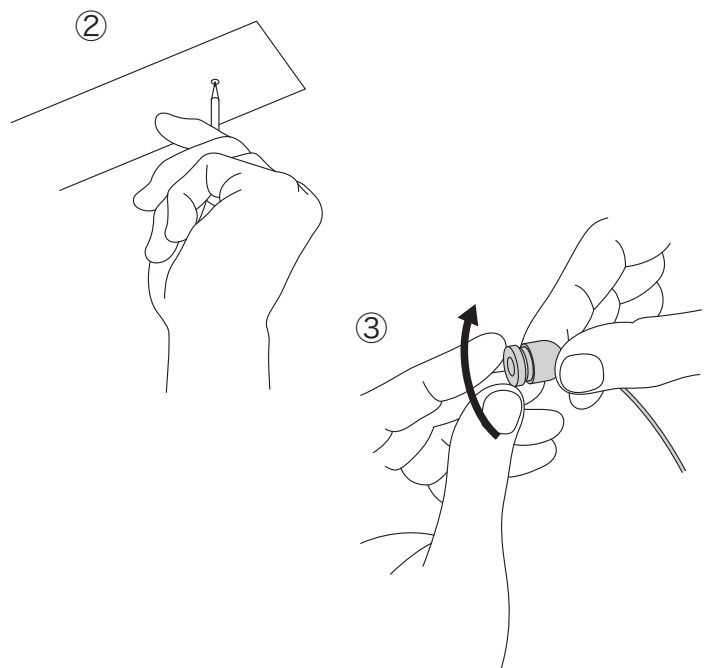

④天井の印を付けた位置に、上側のパーツ(右記○印)を付属のネジ(●)で天井に固定してください。
 必要な場合は、付属のアンカーをご使用ください。

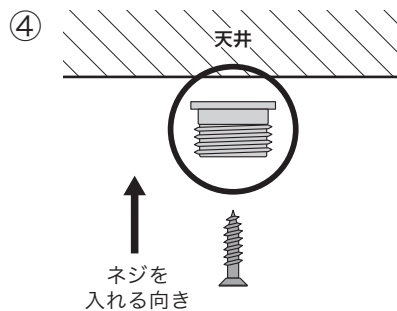

⑤天井に固定したパーツに、ワイヤーがつながっている下側のパーツを取付けてください。
 一つのパーツに見えるようにしっかりと締め込んでください。

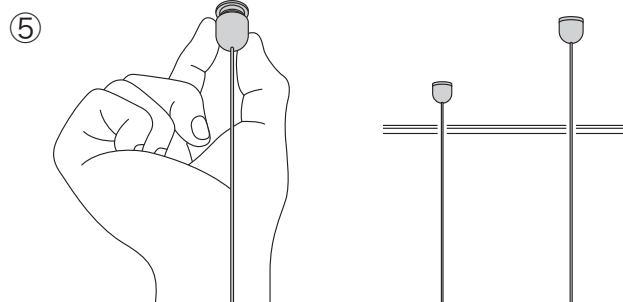

これで吊り下げワイヤーの設置が完了しました。

■本体の取付け方

本体を吊り下げワイヤーBにつなげます。

- ①本体を、吊り下げたワイヤーBが届く位置まで持ち上げ、ワイヤーBの先端を本体側のジョイントパーツの穴に通します。
- ②照明本体が、前後左右共に水平となるようにワイヤーを調整してください。

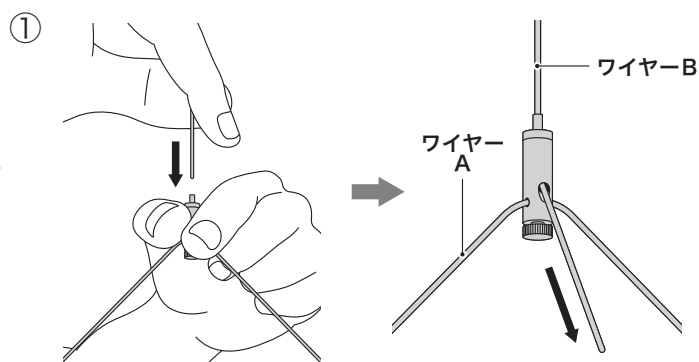

〈水平の調整〉

ジョイントパーツ下部のネジ部分(★)で調整します。
 (ワイヤーAが可動します。)

〈高さの調整〉

ジョイントパーツ上部の小さな突起部分(右記○印)を押し込んで調整します。
 (ワイヤーBが可動します。)

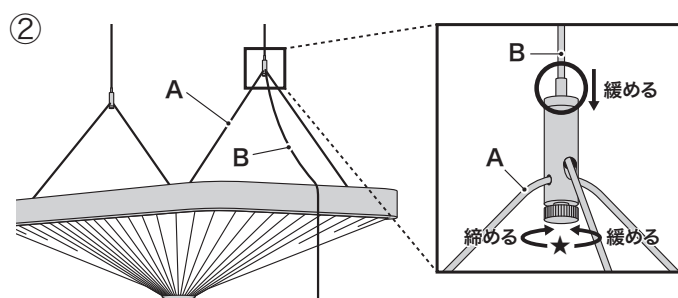

- ③ワイヤーを調整し終わったら、20cm程度残して一度余分なワイヤーを切り落とします。

※切り落とした後は高さ調整がほとんどできなくなるため、よく確認して切ってください。

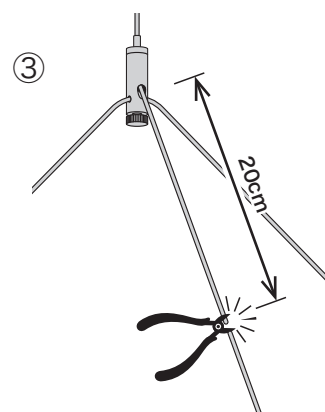

これで本体が取付けられました。

■電源コード、フランジカバーの取付け方

配線元を隠すためのフランジカバーについては、必要な場合にご使用ください。

- ①フランジカバー(④)から、取付板を外します。
マグネットで付いているため、
取付板とカバーを逆向きにひねって外してください。
- ②取付板を天井に取付けます。
付属のネジ(⑤)で天井配線が出ている箇所に取り付け
六角レンチ(⑥)で締めてください。
- ③本体器具側の電源コードにカバーを通し、
天井配線と結線してください。
- ④カバーを押し上げ、取付板とカバーを
マグネットで取付けます。

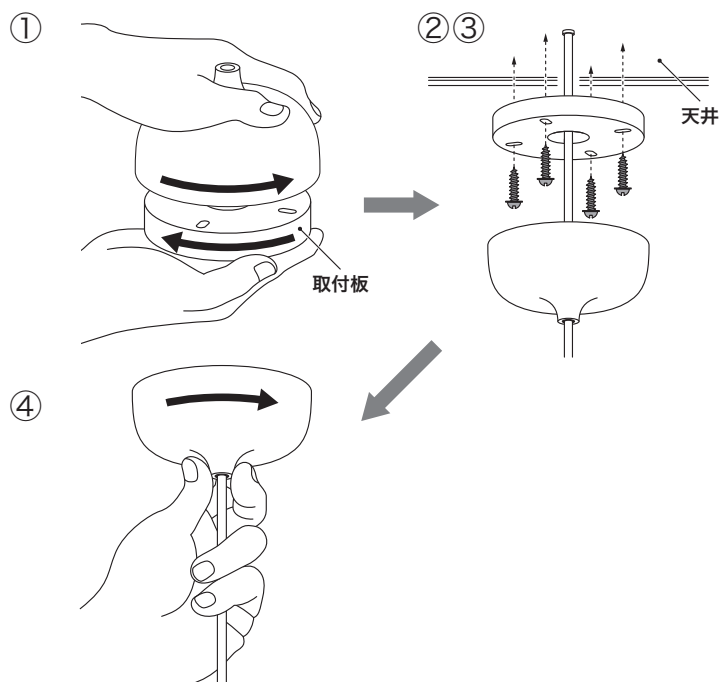

■電源コードの処理

電源コードをきれいに納めるための処理です。

- ①付属しているコードホルダーで、
ワイヤーに電源コードが沿うように挟み込みます。
S字型の曲線を描くように留めてください。

最後に、本体の左右前後のバランスが、きちんと水平を
取れているか確認し、ワイヤーを短く切りそろえてください。

落下防止のため、付属のかしめ金具(⑧)を
吊り下げワイヤーBの先端に付けてかしめてください。

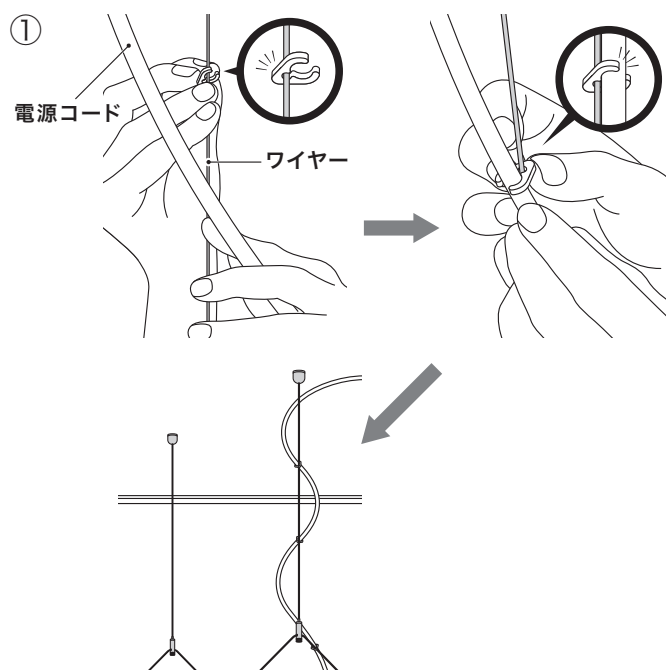

これでランプは使用できるようになりました。

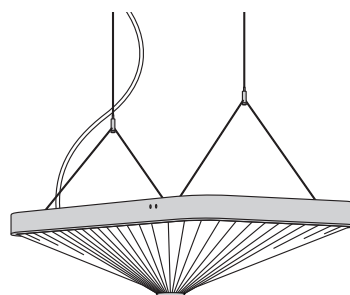

■お手入れについて

⚠ 注意

器具の取付は本説明書に従って確実に行ってください。

器具の改造、部品の組み替えは行わないでください。

適合電球以外の電球はご使用にならないでください。

★破損や事故の恐れがあります。

ランプ（電球）の交換やお手入れのときには、必ずスイッチを切ってから作業を行ってください。

★感電事故の原因となることがあります。

スイッチを切った直後のランプ（電球）は熱くなっています。絶対に素手で触らないでください。

★火傷の原因となることがあります。

濡れた手で触らないでください。

★感電事故の原因となります。

器具を引っ張ったり、振動や衝撃を加えないでください。

★器具の故障や落下事故の原因となります。

シンナーやベンジンなど揮発性の薬品やクレンザーなどは使用しないでください。

★器具に傷がついたり変色や変質の原因となります。

お手入れ方法

お手入れの際は、上記のご注意事項をよくお読みください。

●シェードは、折り目に沿ってブラシをかけるか、乾いた柔らかい布で拭いてください。

●シェードの汚れがひどい場合は、水または、ぬるま湯で薄めた中性洗剤を柔らかいスポンジにつけて洗い、洗剤をよく落とした後、水を切り陰干ししてください。

★シェードは非常にデリケートですので、お手入れの際は丁寧にお取扱ってください。

★シェード先端の丸いプラスチック製パーツを回すと、シェードが外れます。

【アフターサービス】 異常時（異臭、煙が出る等）には、直ちに使用を中止し、器具の品番（器具本体のラベルをご確認ください）、故障状況、ご使用の期間をご確認の上、お買い求めいただいた販売店へご連絡ください。

取扱販売店名

【輸入総代理店】

株式会社スキャンデックス

〒104-0042

東京都中央区入船2-7-4 政光ビル2階

TEL 03-3543-3453



www.leklint.jp